

# Programmation 3 - Afficheur 7 segments

## 1 - Les afficheurs 7 segments

Composés de 7 barres ou segments, ils permettent d'afficher des chiffres et certaines lettres.

Quand les 7 segments sont allumés, on obtient le chiffre 8.



Schéma des liaisons



	a	b	f	g	c	e	d	-
0	1	1	1	0	1	1	1	0
1	0	1	0	0	1	0	0	0
2	1	1	0	1	0	1	1	0
3	1	1	0	1	1	0	1	0
4	0	1	1	1	1	0	0	0
5	1	0	1	1	1	0	1	0
6	1	0	1	1	1	1	1	0
7	1	1	0	0	1	0	0	0
8	1	1	1	1	1	1	1	0
9	1	1	1	1	1	0	1	0
	a	b	f	g	c	e	d	-

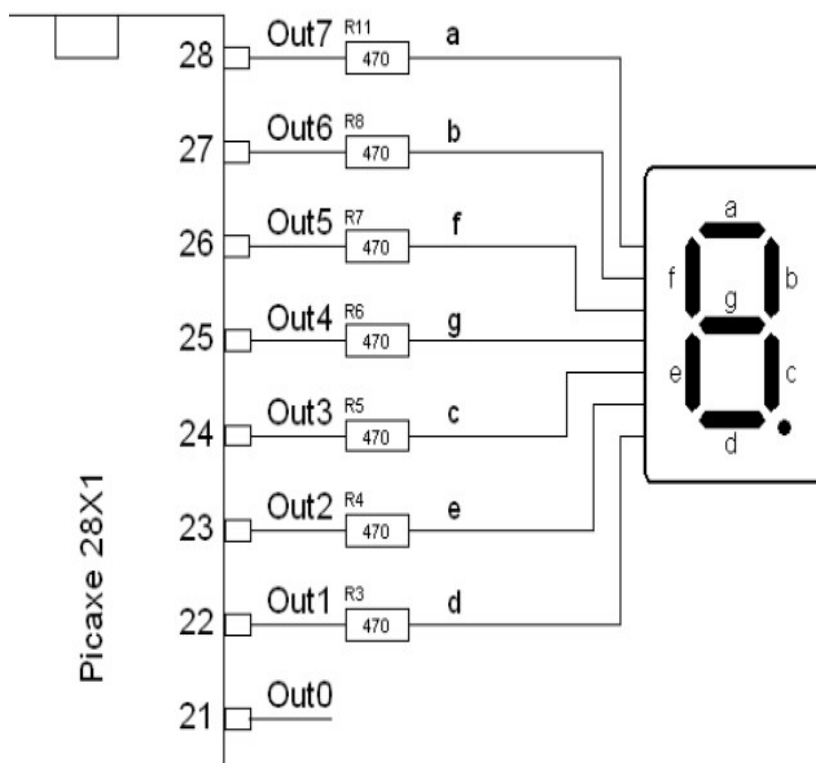
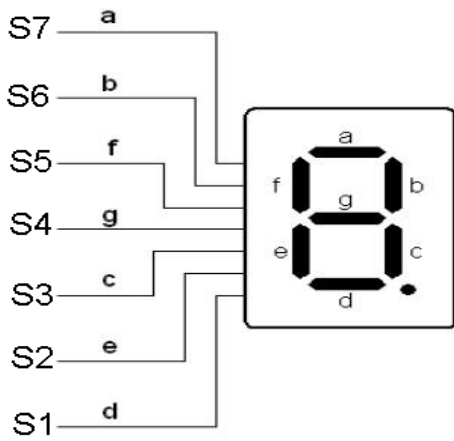
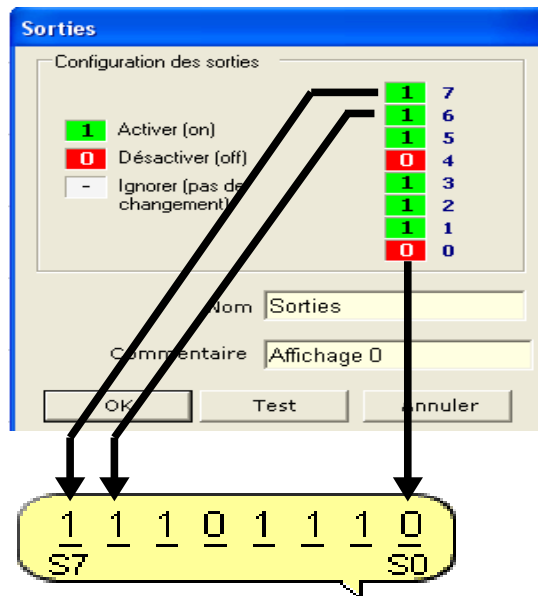

Affichage d'un 0

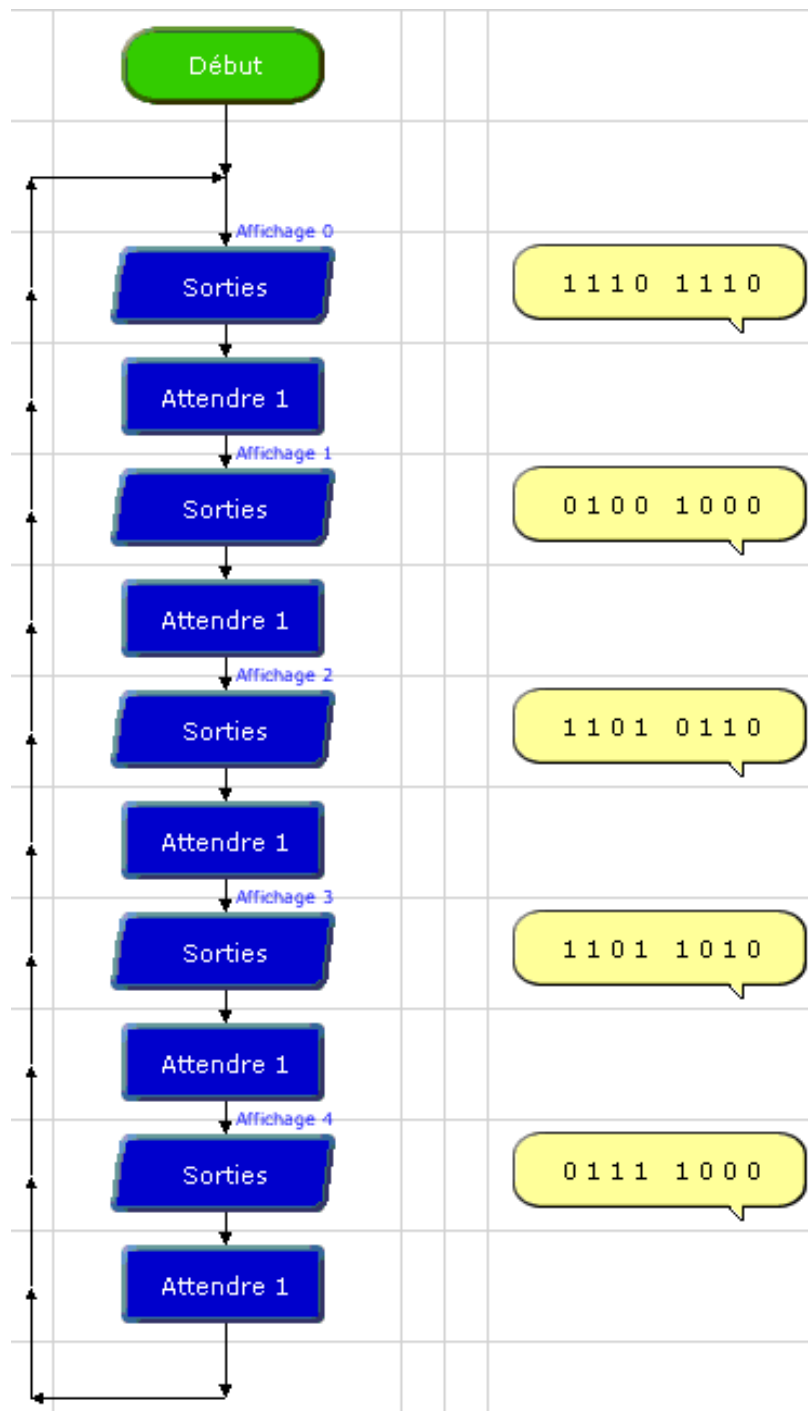

## 2 - Les Procédures ou sous-programmes

Une procédure est un "mini-programme" qui est exécutée lors d'un appel "Appeler Procédure".

Le retour dans le programme principal s'effectue dès la présence du bloc "Retour".

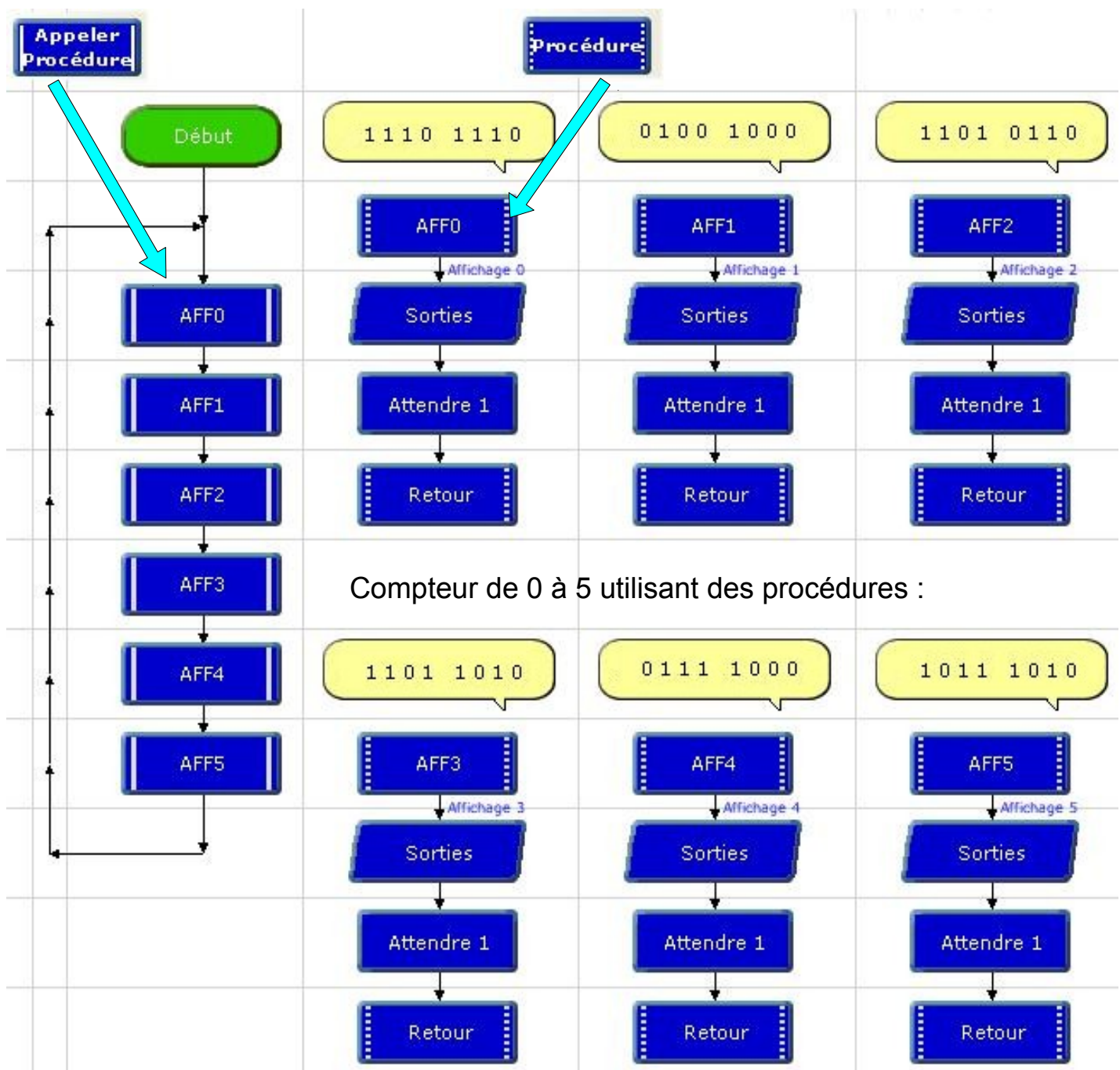

# Compteur de 0 à 9 utilisant des procédures :

