

Comment programmer ?

PC
Logiciel LOGICATOR

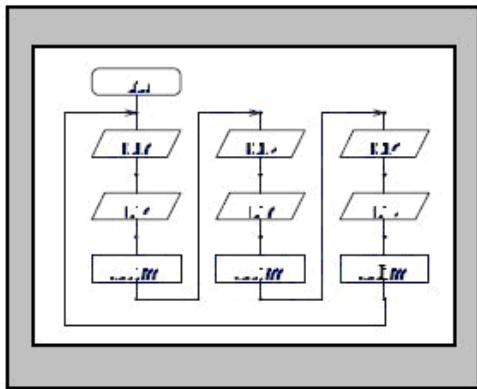

câble USB
ou
câble RS232

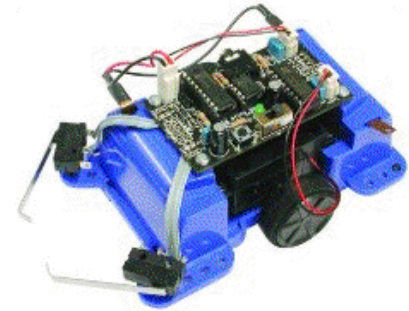

Automate

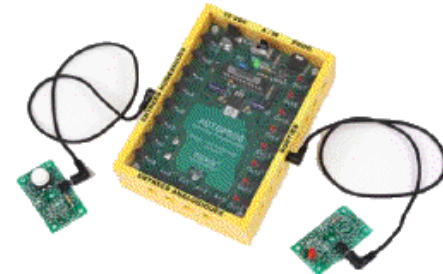

Un organigramme utilise un langage graphique qui exploite des symboles.

Début et Fin - Marque le début et la fin d'un programme

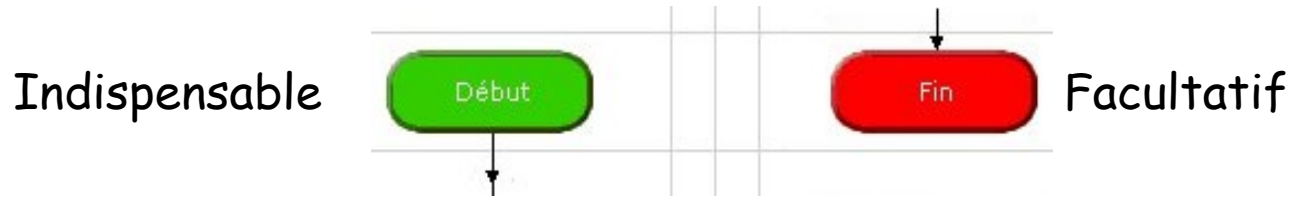

Traitement **Forme rectangle**
Permet de réaliser une opération interne

Sortir **Forme parallélogramme**
Représente l'accès ou la sortie d'une donnée

Commentaire
Permet de donner des informations.
Aucun rôle fonctionnel

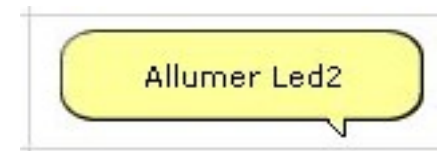
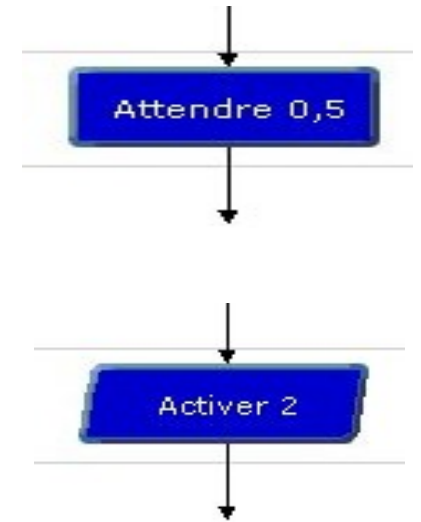

Logicator

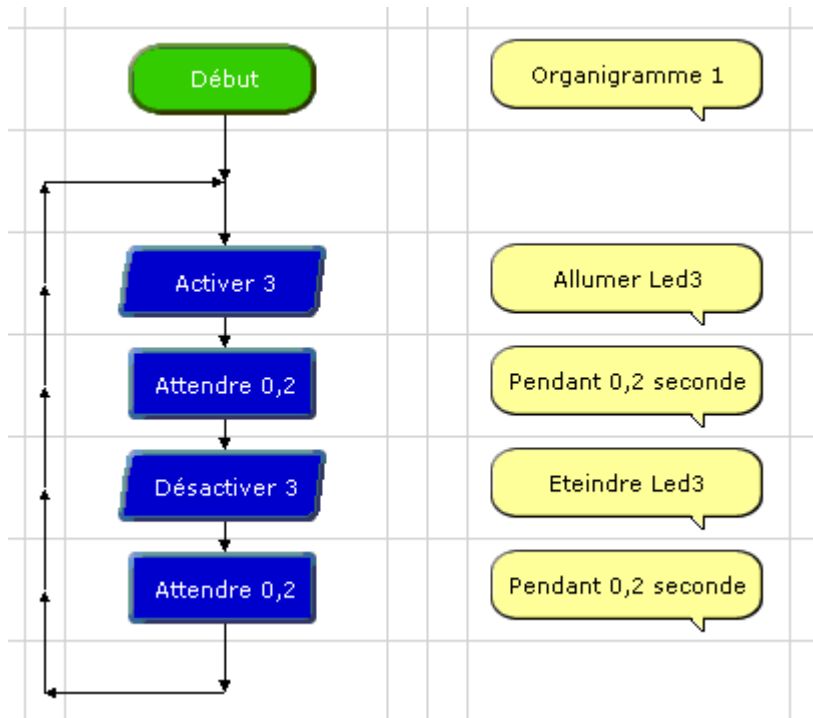

High (Activer)

Sortie No : 2

Sélectionner la sortie à activer

Nom Act

Commentaire

OK Test Annuler

Low (Bas)

Sortie No : 2

Sélectionner la sortie à désactiver

Nom Dés

Commentaire

OK Test Annuler

Attente

Entrer ou sélectionner un temps d'attente (s)

(0,001s à 65s)

0,5

Commentaire

OK Annuler

Commandes

Général

Début

Fin

Sorties

Activer

Désactiver

Moteurs

Attendre

Décision

Analogue

Comment

Commentaire

Saisir le texte de ce commentaire et cliquer sur OK (50 caractères max.)

Texte du commentaire :

OK Annuler

Organisation d'un programme



Le mode tracé de liaison permet d'organiser le fonctionnement d'un programme. Raccourci : Ctrl+

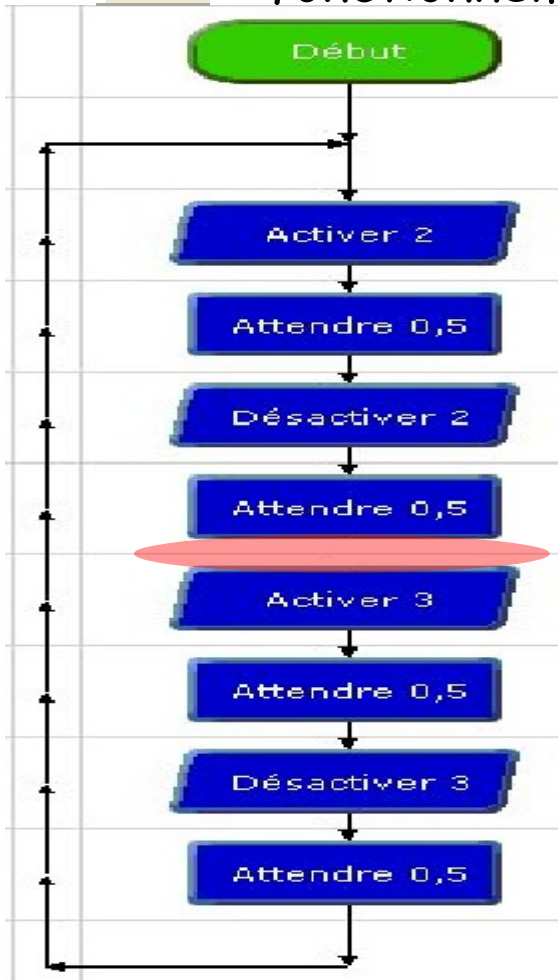
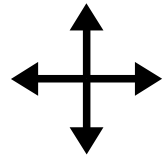

Le programme ne fonctionne pas :
Il manque une liaison.

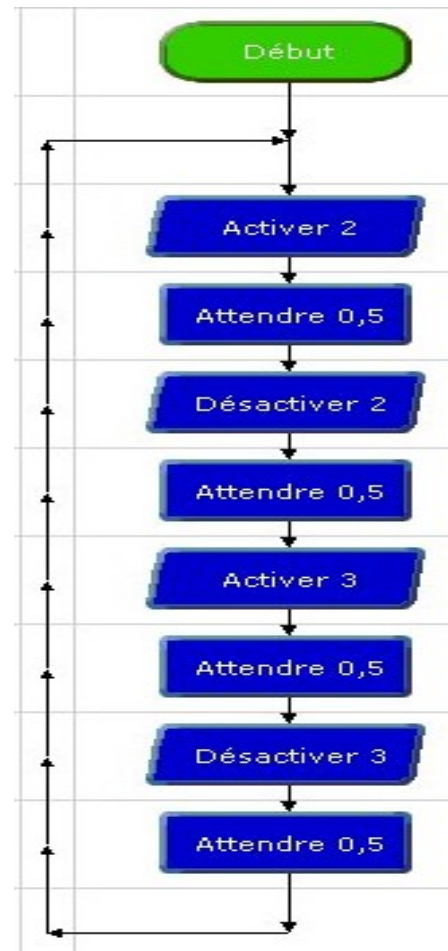

Le programme fonctionne en suivant
les liaisons (flèches).

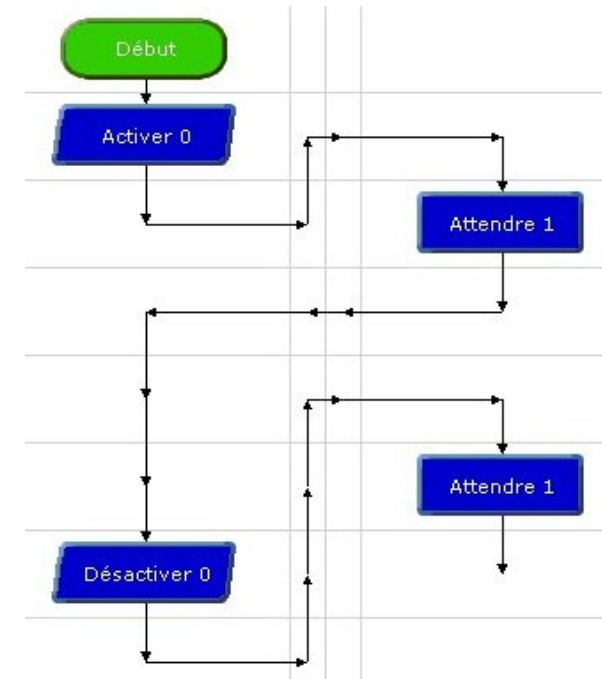

Pas de complication

De la rigueur

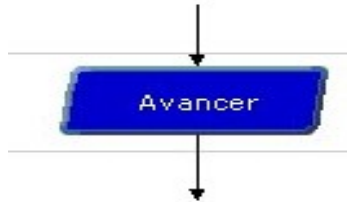

Du haut vers le bas



De la gauche vers la droite

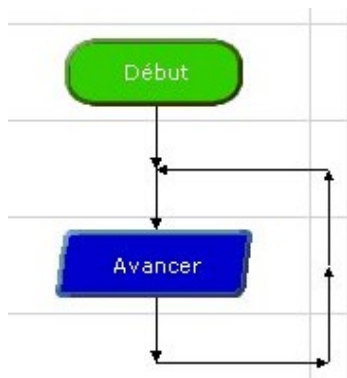

Une flèche retourne sur une autre flèche

Possible mais à éviter

